

平成30年度

第56回神奈川県高等学校総合体育大会 空手道競技 兼  
全国高等学校総合体育大会 空手道競技 神奈川県予選会

団体形・個人組手競技

◆期日：平成30年5月27日(日)

◆場所：横浜創学館高等学校体育館

◆主催：神奈川県高等学校体育連盟  
神奈川県空手道連盟

◆主管：神奈川県高等学校体育連盟空手道専門部

女子団体形競技の部

平成30年度インターハイ予選大会  
平成30年5月27日(日)

女子団体形競技予選

予選 ※4校決勝トーナメントへ

A	No	学校名	演武順	得点	順位
	1	横浜立野	1	21.20	4
2	相洋	2	21.45	3	
3	横須賀学院	3	20.80	5	
4	法政大学第二	4	21.60	2	
5	光明学園	5	21.90	1	

予選 ※4校決勝トーナメントへ

B	No	学校名	演武順	得点	順位
	6	桐光学園	1	21.15	4
7	慶應湘南藤沢	2	20.90	5	
8	森村学園	3	21.25	3	
9	横浜創学館	4	22.00	1	
10	湘南学院	5	21.85	2	

女子団体形競技決勝トーナメント

平成30年度インターハイ予選大会  
平成30年5月27日(日)

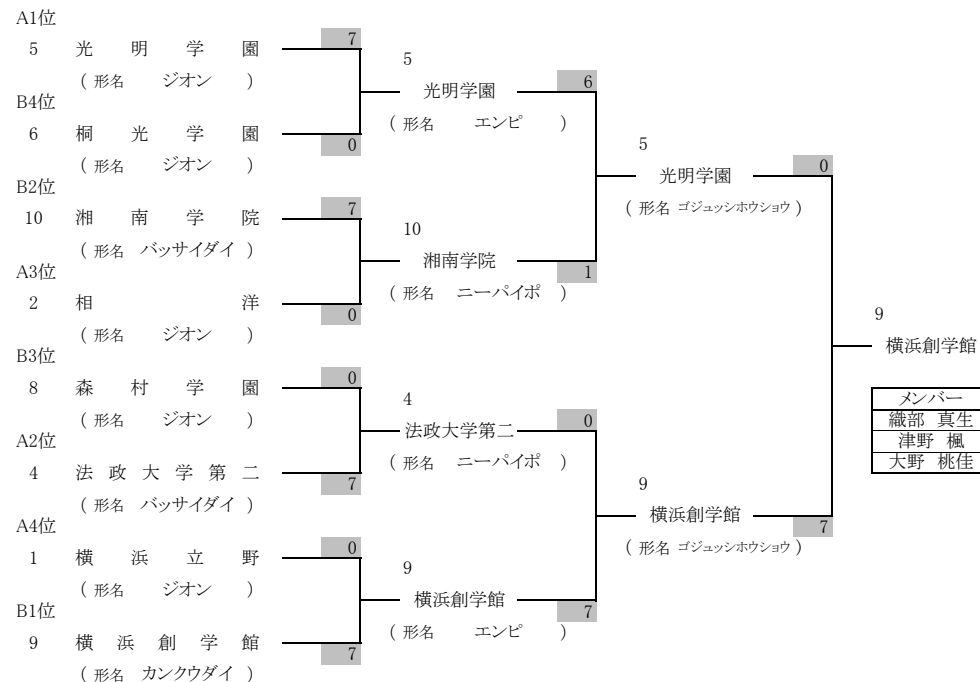

メンバー
織部 真生
津野 楓
大野 桃佳

決勝 横浜創学館 7 - 0 光明学園

準決勝 光明学園 6 - 1 湘南学院

横浜創学館 7 - 0 法政大学第二

準々決勝 光明学園 7 - 0 桐光学園

湘南学院 7 - 0 相洋

法政大学第二 7 - 0 森村学園

横浜創学館 7 - 0 横浜立野

優勝	横浜創学館高等学校	・・・初優勝
準優勝	光明学園相模原高等学校	
3位	湘南学院高等学校	
3位	法政大学第二高等学校	
5位	桐光学園高等学校	
5位	森村学園高等部	
5位	相洋高等学校	
5位	県立横浜立野高等学校	

男子団体形競技の部

平成30年度インターハイ予選大会  
平成30年5月27日(日)

男子団体形競技予選

予選 ※4校決勝トーナメントへ

A	No	学校名	演武順	得点	順位
	1	逗子開成	1	21.30	4
2	磯子	2	21.55	3	
3	湘南学院	3	21.25	5	
4	相模原	4	21.10	6	
5	法政大学第二	5	21.75	2	
6	慶應義塾	6	21.80	1	

予選 ※4校決勝トーナメントへ

B	No	学校名	演武順	得点	順位
	7	平塚工科	1	20.75	7
8	横須賀工業	2	21.00	5	
9	相模原	3	21.55	3	
10	慶應湘南藤沢	4	20.90	6	
11	横浜立野	5	21.25	4	
12	横浜創学館	6	21.80	1	
13	光明学園	7	21.65	2	

男子団体形競技決勝トーナメント

平成30年度インターハイ予選大会  
平成30年5月27日(日)

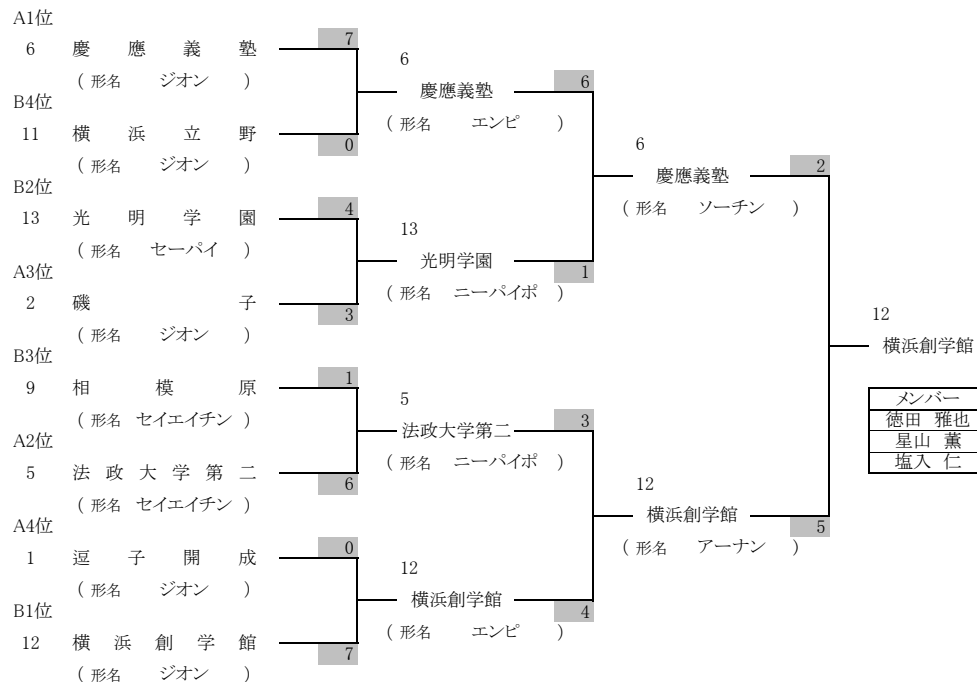

メンバー
徳田 雅也
星山 薫
塩入 仁

決勝 横浜創学館 5 - 2 慶應義塾

準決勝 慶應義塾 6 - 1 光明学園  
横浜創学館 4 - 3 法政大学第二

準々決勝 慶應義塾 7 - 0 横浜立野  
光明学園 4 - 3 磯子  
法政大学第二 6 - 1 相模原  
横浜創学館 7 - 0 逗子開成

優勝	横浜創学館高等学校	・・・7年連続13回目
準優勝	慶應義塾高等学校	
3位	光明学園相模原高等学校	
3位	法政大学第二高等学校	
5位	県立横浜立野高等学校	
5位	県立相模原高等学校	
5位	県立磯子高等学校	
5位	逗子開成高等学校	

女子個人組手競技 ①

平成30年度インターハイ予選大会  
平成30年5月27日(日)

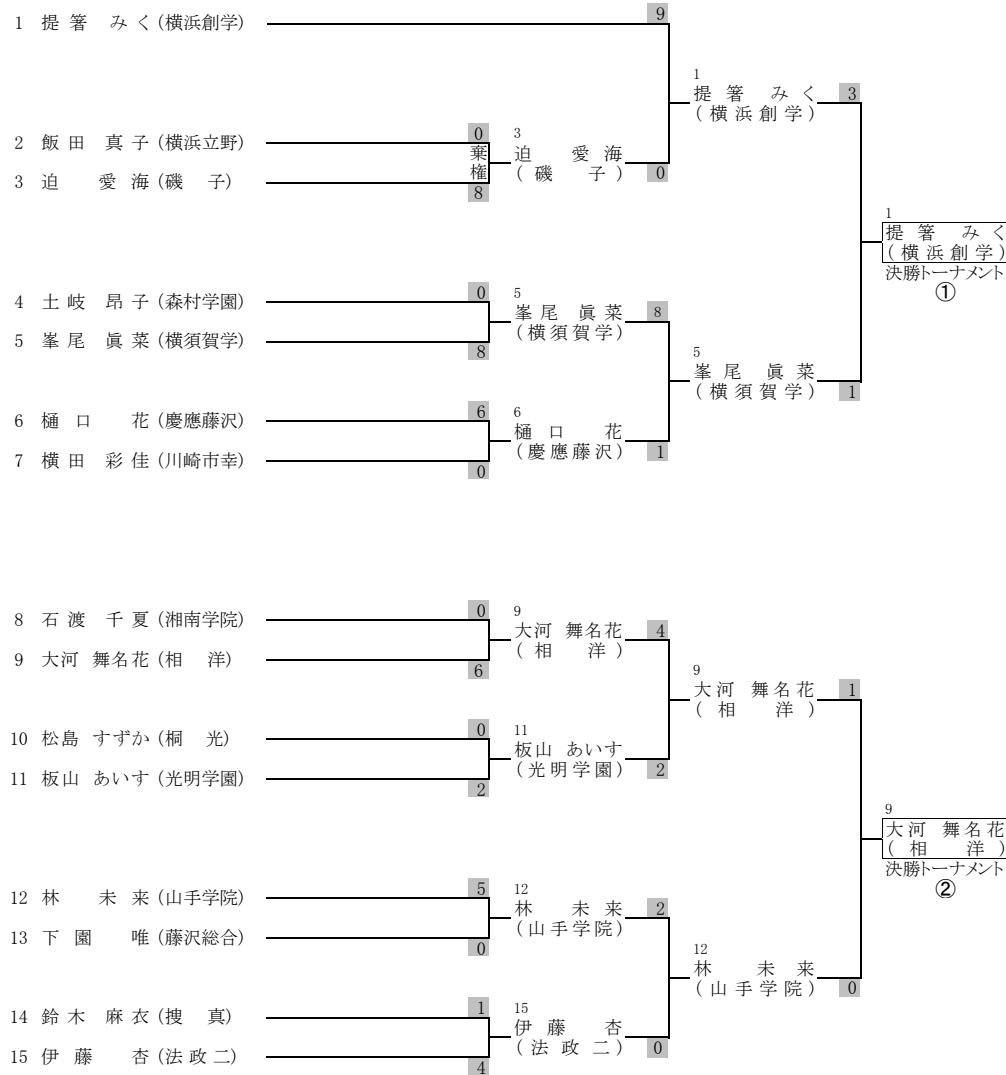

女子個人組手 1

女子個人組手競技 ②

平成30年度インターハイ予選大会  
平成30年5月27日(日)

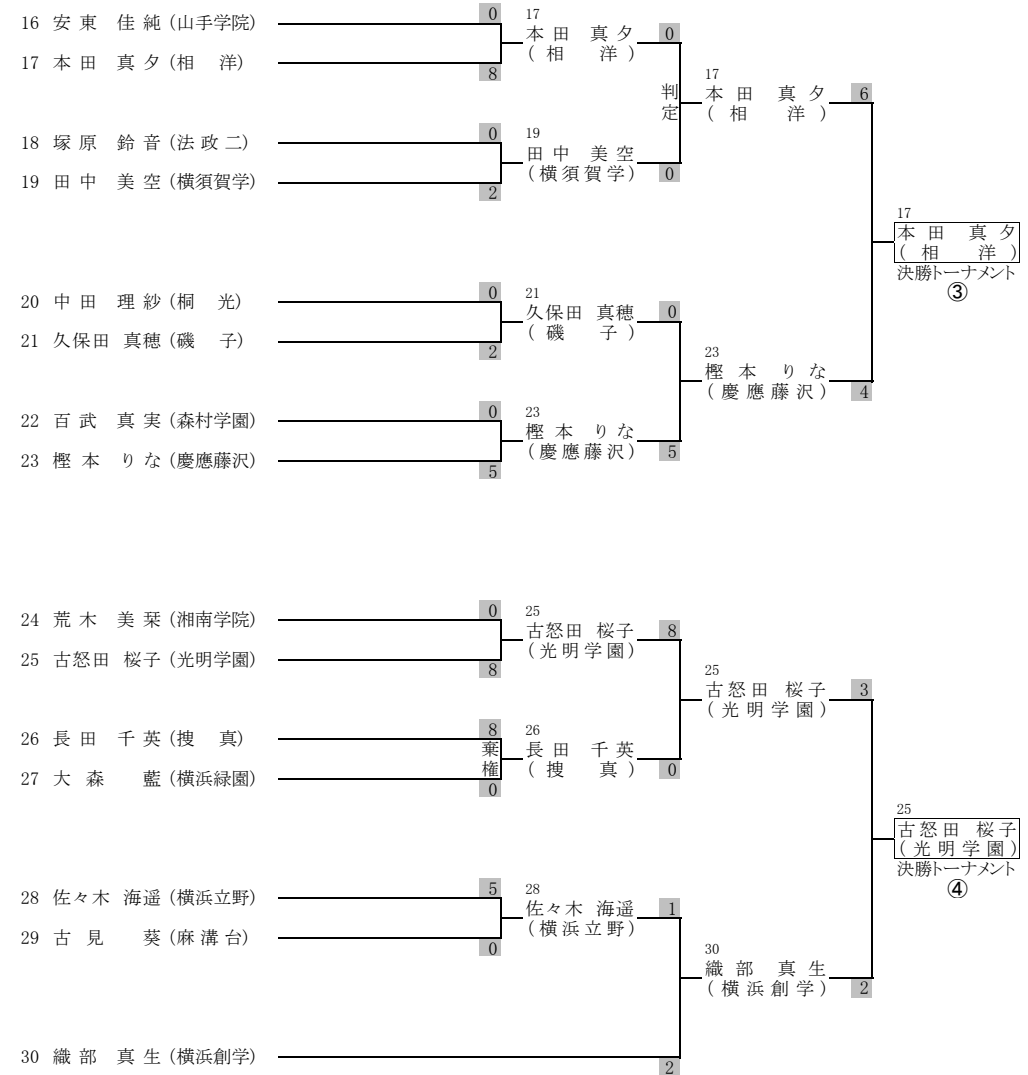

女子個人組手 2

女子個人組手競技 ③

平成30年度インターハイ予選大会  
平成30年5月27日(日)

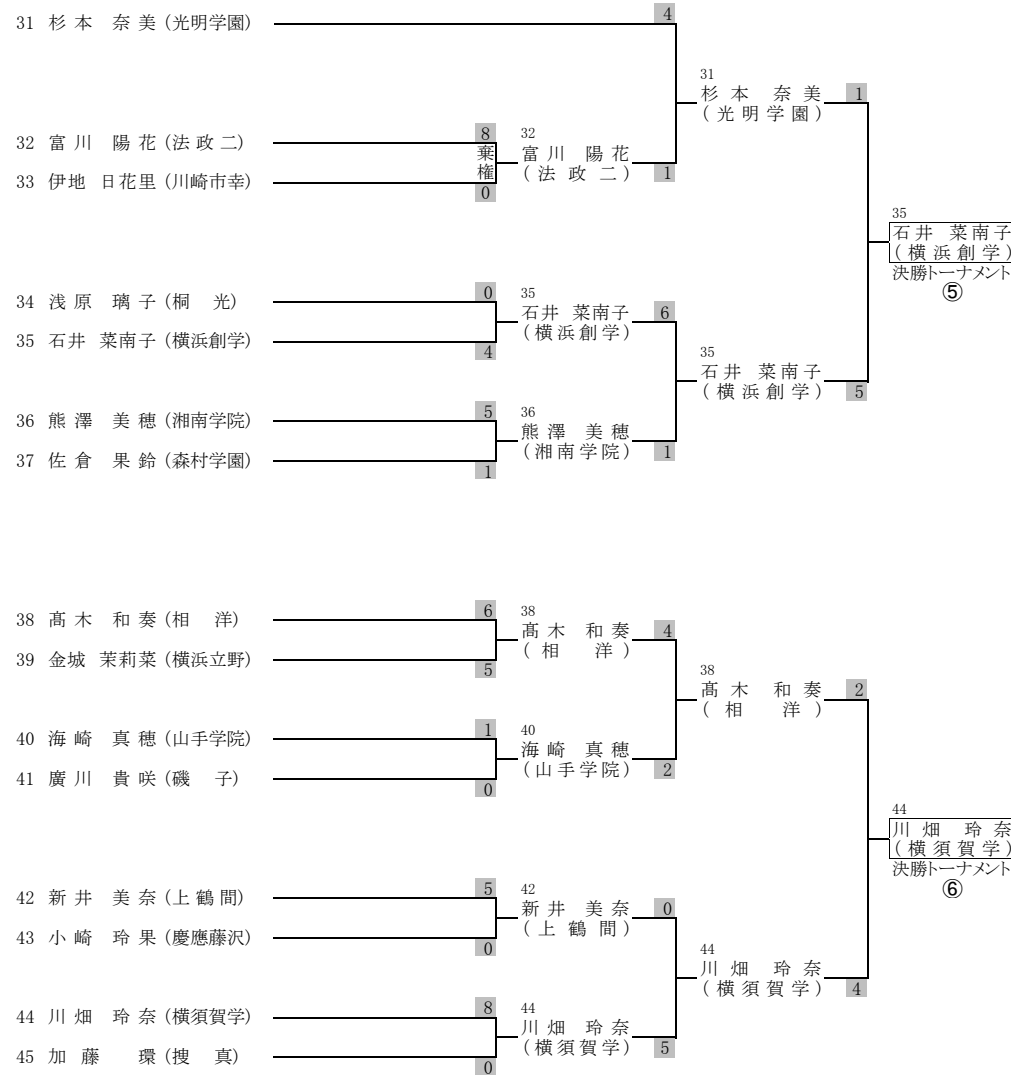

女子個人組手 3

女子個人組手競技 ④

平成30年度インターハイ予選大会  
平成30年5月27日(日)

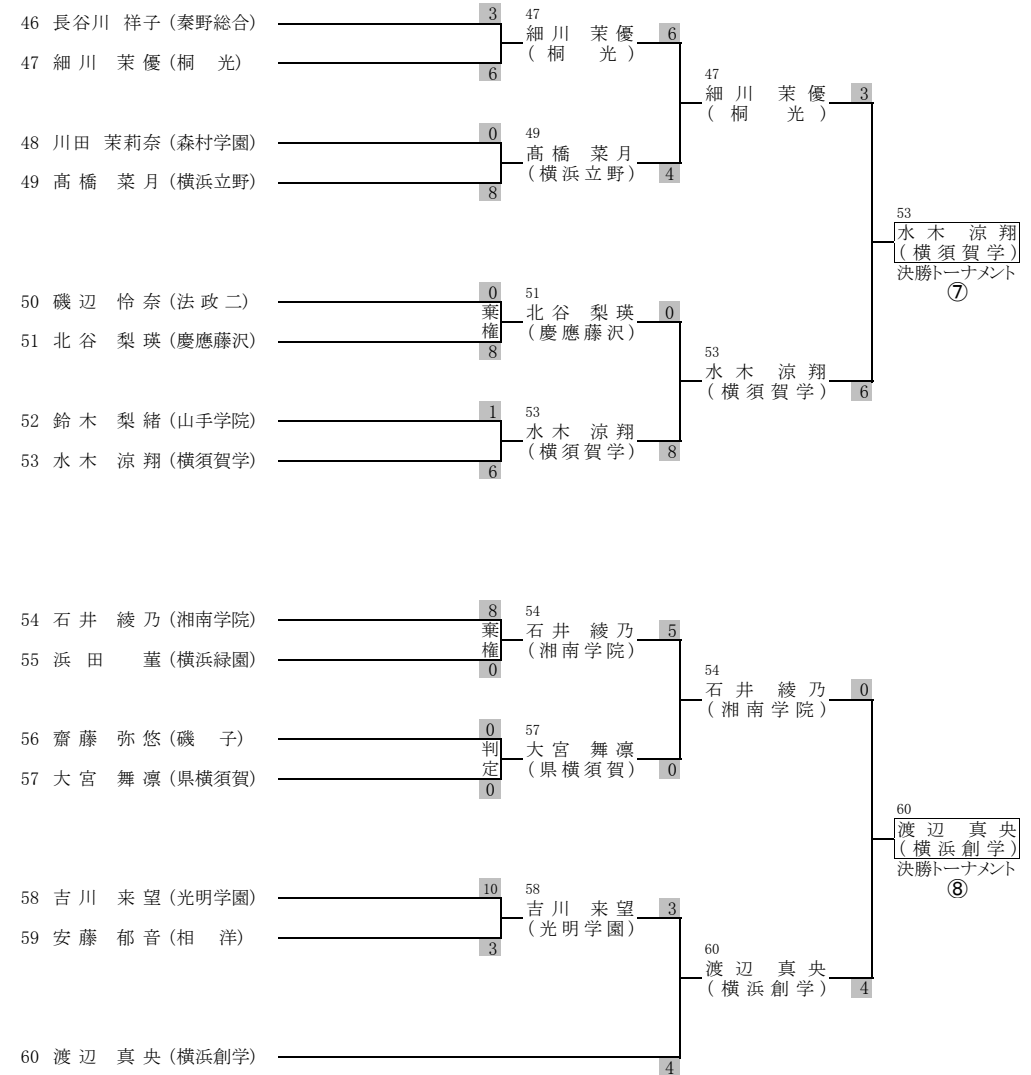

女子個人組手 4

# 女子個人組手競技 決勝トーナメント

平成30年度インターハイ予選大会  
平成30年5月27日(日)

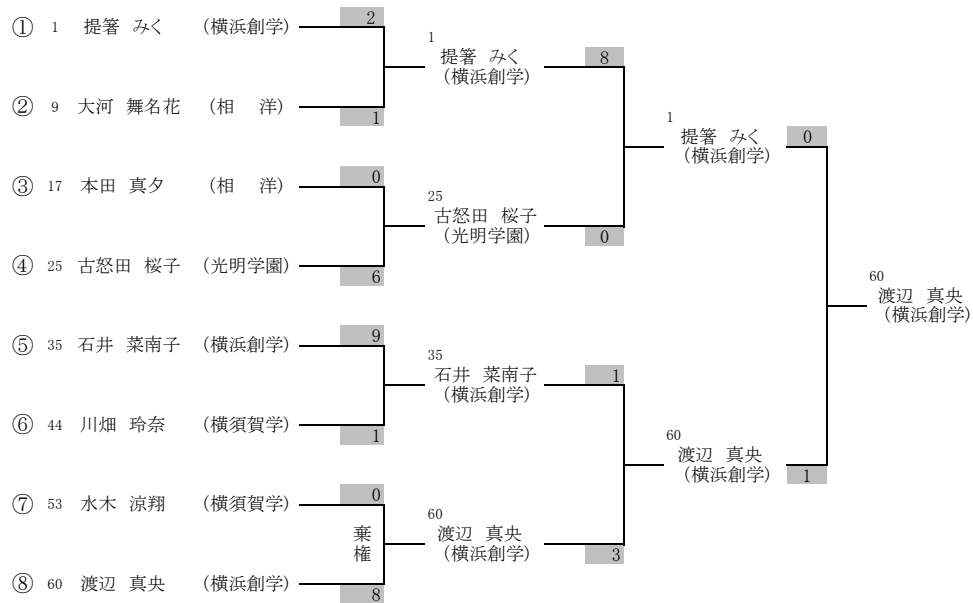

決勝 渡辺 真央 (横浜創学) 1 - 0 提箸 みく (横浜創学)

準決勝 提箸 みく (横浜創学) 8 - 0 古怒田 桜子 (光明学園)

渡辺 真央 (横浜創学) 3 - 1 石井 菜南子 (横浜創学)

準々決勝 提箸 みく (横浜創学) 2 - 1 大河 舞名花 (相洋)

古怒田 桜子 (光明学園) 6 - 0 本田 真夕 (相洋)

石井 菜南子 (横浜創学) 9 - 1 川畑 玲奈 (横須賀学)

渡辺 真央 (横浜創学) 8 - 0 水木 涼翔 (横須賀学)

優勝	横浜創学館高等学校	渡辺 真央
準優勝	横浜創学館高等学校	提箸 みく
3位	光明学園 相模原高等学校	古怒田 桜子
3位	横浜創学館高等学校	石井 菜南子
5位	相洋高等学校	大河 舞名花
5位	相洋高等学校	本田 真夕
5位	横須賀学院高等学校	川畑 玲奈
5位	横須賀学院高等学校	水木 涼翔

男子個人組手競技 ①

平成30年度インターハイ予選大会  
平成30年5月27日(日)



男子個人組手 1

男子個人組手競技 ②

平成30年度インターハイ予選大会  
平成30年5月27日(日)

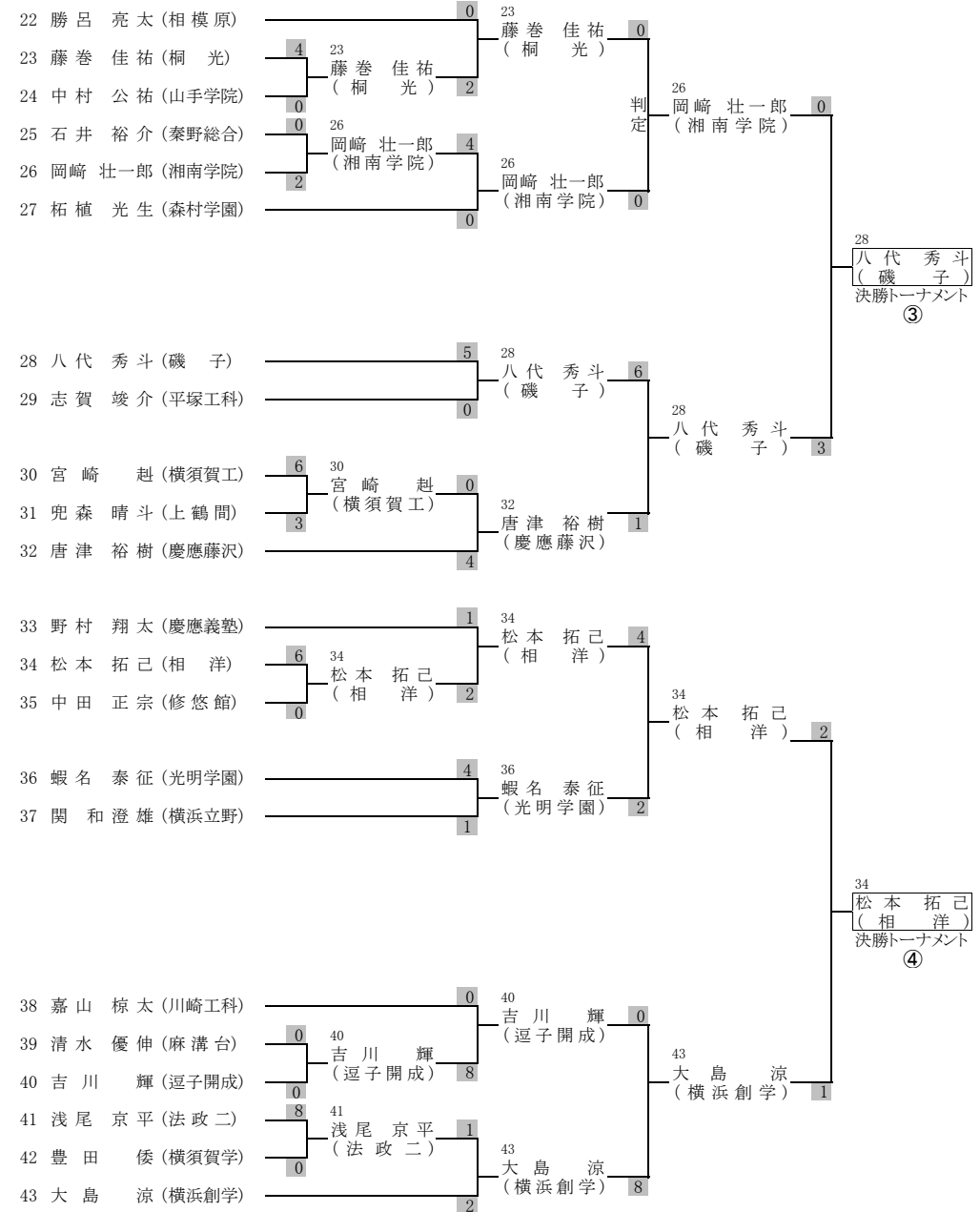

男子個人組手 2

男子個人組手競技 ③

平成30年度インターハイ予選大会  
平成30年5月27日(日)

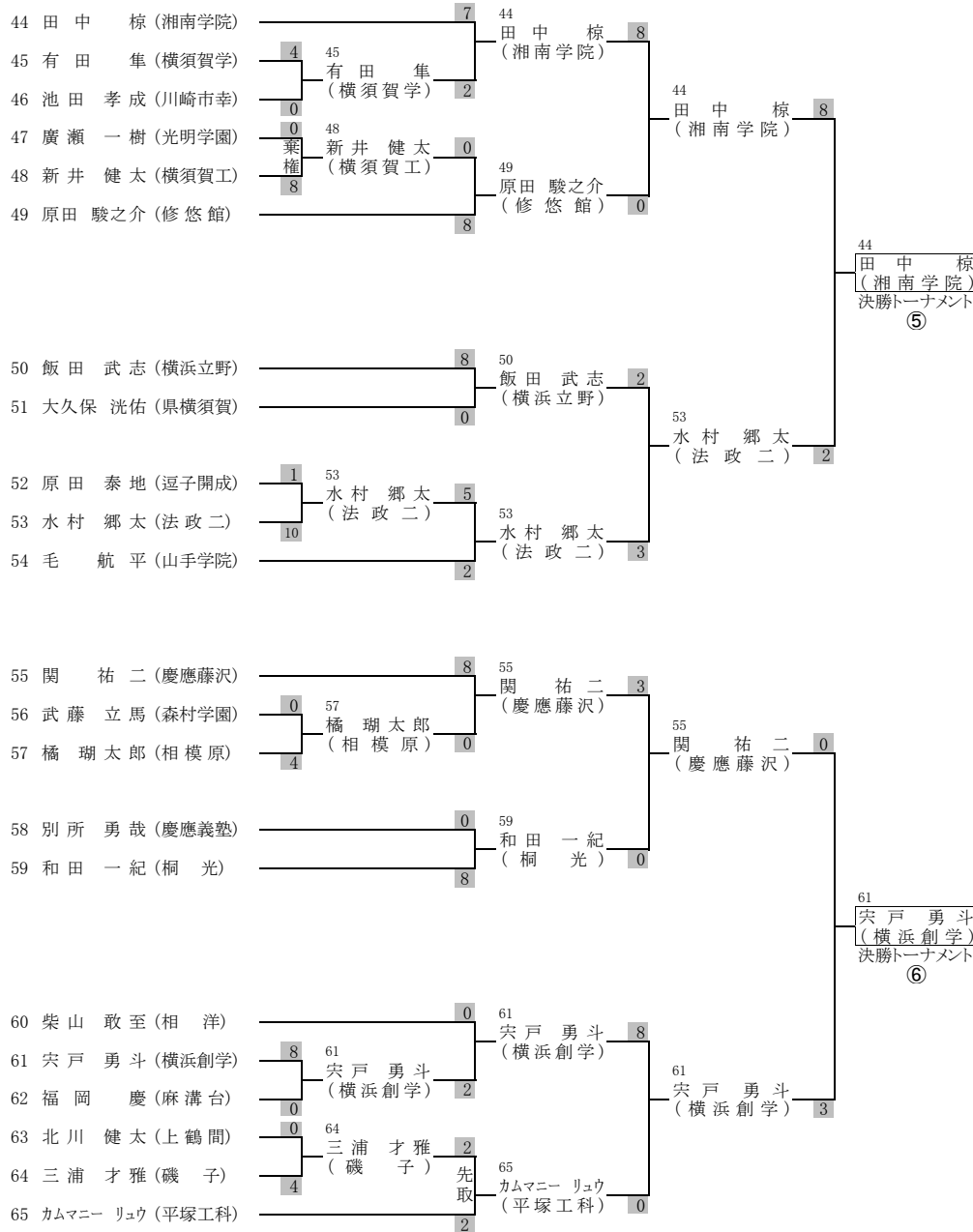

男子個人組手 3

男子個人組手競技 ④

平成30年度インターハイ予選大会  
平成30年5月27日(日)

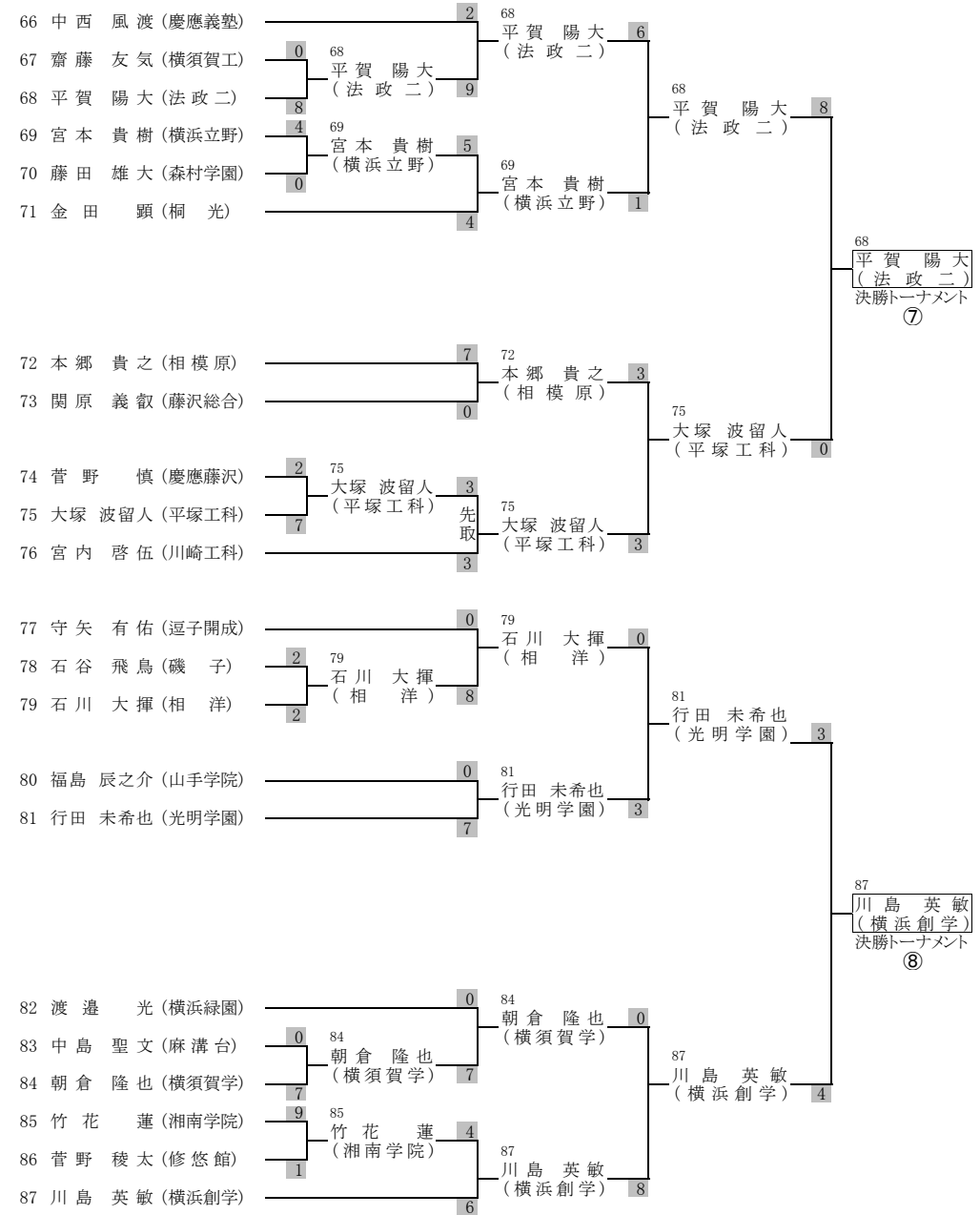

男子個人組手 4



# 男子個人組手競技 決勝トーナメント

平成30年度インターハイ予選大会  
平成30年5月27日(日)

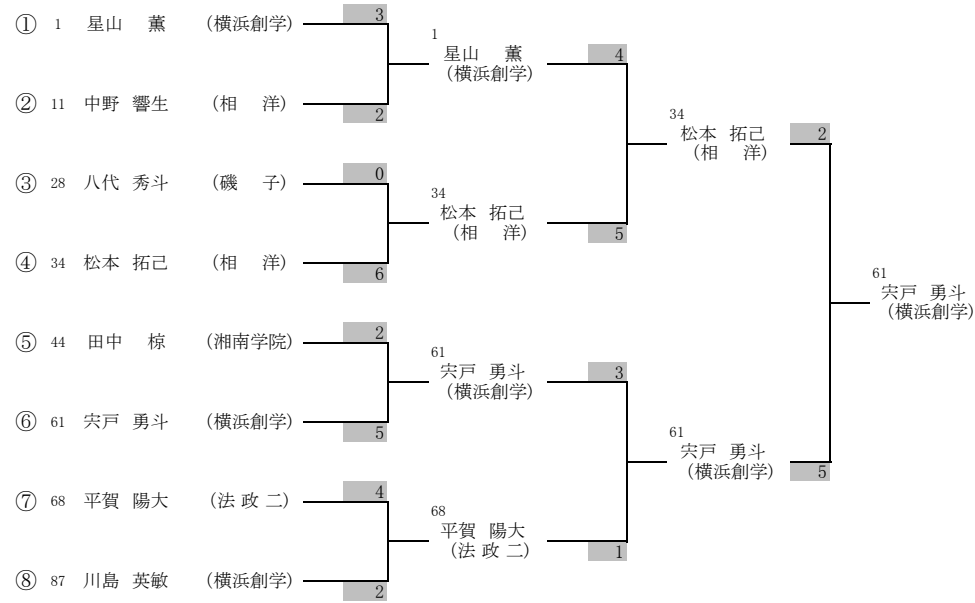

決 勝 宍戸 勇斗 (横浜創学) 5 - 2 松本 拓己 (相 洋)

準決勝 松本 拓己 (相 洋) 5 - 4 星山 薫 (横浜創学)  
 宍戸 勇斗 (横浜創学) 3 - 1 平賀 陽大 (法 政 二)

準々決勝 星山 薫 (横浜創学) 3 - 2 中野 響生 (相 洋)  
 松本 拓己 (相 洋) 6 - 0 八代 秀斗 (磯 子)  
 宍戸 勇斗 (横浜創学) 5 - 2 田中 椋 (湘南学院)  
 平賀 陽大 (法 政 二) 4 - 2 川島 英敏 (横浜創学)

優 勝	横浜創学館高等学校	宍戸 勇斗
準優勝	相洋高等学校	松本 拓己
3 位	横浜創学館高等学校	星山 薫
3 位	法政大学第二高等学校	平賀 陽大
5 位	相洋高等学校	中野 響生
5 位	県立磯子高等学校	八代 秀斗
5 位	湘南学院高等学校	田中 椋
5 位	横浜創学館高等学校	川島 英敏

平成30年度

第56回神奈川県高等学校総合体育大会 空手道競技 兼  
全国高等学校総合体育大会 空手道競技 神奈川県予選会

個人形・団体組手競技

◆期日：平成30年6月17日(日)

◆場所：横浜創学館高等学校体育館

◆主催：神奈川県高等学校体育連盟  
神奈川県空手道連盟

◆主管：神奈川県高等学校体育連盟空手道専門部

女子個人形競技予選

平成30年度インターハイ予選大会  
平成30年6月17日(日)

※ 各コート5位が予選2回戦へ、  
決勝トーナメントへ上位2名進出

No	選手名	学校名	予選1回戦					予選2回戦									
			コート	演武順	得点	順位	得点	順位	No	選手名	学校名	コート	演武順	得点	順位	得点	順位
1	齋藤 彩乃	山手学院	A	1	20.75	11			27	塚原 鈴音	法政二	C	1	21.45	4	21.60	4
2	石渡 千夏	湘南学院		2	21.05	8			28	下園 唯	藤沢総合		2	20.95	9		
3	長網 奏里	相模原		3	21.30	5	21.40	5	29	浅原 璃子	桐 光		3	21.20	7		
4	土岐 昂子	森村学園		4	20.70	12			30	石井 ひなの	相 洋		4	21.40	6		
5	小杉 優	慶應藤沢		5	20.80	10			31	中谷 響	横浜立野		5	21.20	7		
6	大宮 舞凜	県横須賀		6	21.30	5	21.30	6	32	榎本 りな	慶應藤沢		6	20.60	12		
7	吉川 来望	光明学園		7	21.85	2	21.90	2	33	齋藤 ひかり	相模原		7	20.90	10		
8	大形 真菜	市立南		8	21.55	3	21.50	3	34	大倉 菜	山手学院		8	20.75	11		
9	細川 茉優	桐 光		9	棄権				35	佐倉 果鈴	森村学園		9	21.40	5	21.40	5
10	中川原 響季	法政二		10	21.10	7			36	水上 千穂	光明学園		10	21.80	1	21.95	2
11	佐々木 海遥	横浜立野		11	21.05	8			37	荒木 美葉	湘南学院		11	21.70	3	21.75	3
12	織部 真生	横浜創学		12	21.95	1	22.10	1	38	津野 楓	横浜創学		12	21.80	2	22.05	1
13	齋藤 もも	相 洋		13	21.40	4	21.50	3	39	加藤 環	搜 真		13	20.30	13		
14	高永 未夢	横浜立野	B	1	21.05	8			40	野島 蓮	光明学園	D	1	21.55	5	21.45	5
15	原 愛恵	相 洋		2	21.25	6			41	鈴木 麻衣	搜 真		2	20.95	9		
16	長谷川 祥子	秦野総合		3	21.55	4	21.35	4	42	浜田 董	横浜緑園		3	20.50	12		
17	野田 叶波	慶應藤沢		4	20.95	9			43	黒田 乃愛	藤沢総合		4	21.05	8		
18	古見 葵	麻溝台		5	21.35	5	21.15	5	44	富川 陽花	法政二		5	21.60	4	21.70	3
19	杉原 瑠菜	森村学園		6	20.75	10			45	大野 桃佳	横浜創学		6	21.85	2	21.80	2
20	長田 千英	搜 真		7	棄権				46	小原 友希	相 洋		7	21.30	7		
21	石井 綾乃	湘南学院		8	21.70	3	21.65	3	47	飯田 真子	横浜立野		8	21.35	6		
22	杉本 奈美	光明学園		9	21.90	2	21.90	2	48	百武 真実	森村学園		9	20.45	13		
23	伊藤 杏	法政二		10	20.55	11			49	北谷 梨瑛	慶應藤沢		10	20.80	11		
24	大森 藍	横浜緑園		11	棄権				50	廣川 貴咲	磯 子		11	21.65	3	21.60	4
25	志村 珠妃	横浜創学		12	21.95	1	22.10	1	51	熊澤 美穂	湘南学院		12	21.95	1	22.05	1
26	川口 美桜	藤沢総合		13	21.20	7			52	倉谷 桃夏	麻溝台		13	20.90	10		

女子個人形競技決勝トーナメント

平成30年度インターハイ予選大会  
平成30年6月17日(日)

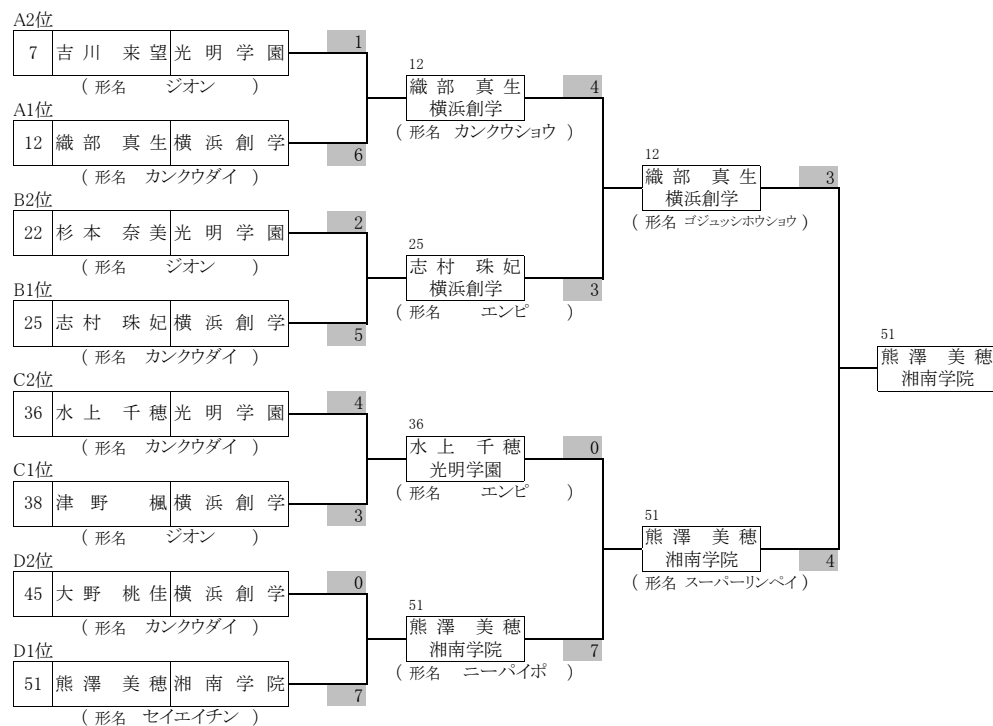

決勝 熊澤 美穂 湘南学院 4 - 3 織部 真生 横浜創学

準決勝 織部 真生 横浜創学 4 - 3 志村 珠妃 横浜創学

熊澤 美穂 湘南学院 7 - 0 水上 千穂 光明学園

準々決勝 織部 真生 横浜創学 6 - 1 吉川 来望 光明学園

志村 珠妃 横浜創学 5 - 2 杉本 奈美 光明学園

水上 千穂 光明学園 4 - 3 津野 楓 横浜創学

熊澤 美穂 湘南学院 7 - 0 大野 桃佳 横浜創学

優勝	湘南学院高等学校	熊澤 美穂
準優勝	横浜創学館高等学校	織部 真生
3位	横浜創学館高等学校	志村 珠妃
3位	光明学園 相模原高等学校	水上 千穂
5位	光明学園 相模原高等学校	吉川 来望
5位	光明学園 相模原高等学校	杉本 奈美
5位	横浜創学館高等学校	津野 楓
5位	横浜創学館高等学校	大野 桃佳

# 男子個人形競技予選

※各コート6位が予選2回戦へ、  
決勝トーナメントへ上位2名進出

平成30年度インターハイ予選大会  
平成30年6月17日(日)

No	選手名	学校名	予選1回戦			予選2回戦			No	選手名	学校名	予選1回戦			予選2回戦		
			コート	演武順	得点	順位	得点	順位				コート	演武順	得点	順位	得点	順位
1	八木 大和	慶應義塾	A	1	21.60	5	21.55	5	36	山崎 歩夢	平塚工科	C	1	20.85	14		
2	前川 瑠久	湘南学院		2	21.75	2	21.60	4	37	塩入 仁	横浜創学		2	21.65	4	21.80	3
3	石井 裕介	秦野総合		3	20.95	14			38	吉野 航平	慶應藤沢		3	20.95	12		
4	松本 拓己	相洋		4	21.65	4	21.75	3	39	宮崎 昶	横須賀工		4	20.75	15		
5	橘 瑚太郎	相模原		5	21.30	9			40	栗田 晃希	横浜立野		5	21.25	10		
6	防村 修司	光明学園		6	21.50	7			41	伊藤 勇輝	法政二		6	21.35	9		
7	大久保 洗佑	県横須賀		7	20.60	15			42	三浦 才雅	磯子		7	21.55	5	21.70	4
8	森 春樹	麻溝台		8	棄権				43	羽田野 朝陽	森村学園		8	20.40	17		
9	池田 大地	横浜創学		9	21.75	2	21.85	2	44	浜岡 駿介	逗子開成		9	20.95	12		
10	渡戸 駿介	慶應藤沢		10	21.05	11			45	角田 龍斗	湘南学院		10	21.45	7		
11	大塚 波留人	平塚工科		11	21.40	8			46	関原 義叡	藤沢総合		11	21.05	11		
12	新井 健太	横須賀工		12	21.05	11			47	中西 風渡	慶應義塾		12	21.75	2	21.85	2
13	柿花 和裕	森村学園		13	20.45	16			48	中野 響生	相洋		13	21.55	5	21.55	6
14	吉川 輝	逗子開成		14	21.00	13			49	玉城 雄司	麻溝台		14	20.60	16		
15	松本 蓮生	法政二		15	22.00	1	22.00	1	50	北郷 諒	県横須賀		15	21.40	8		
16	望月 貴光	磯子		16	21.55	6	21.50	6	51	角田 晴哉	光明学園		16	21.95	1	22.00	1
17	渥美 敢太	横浜立野		17	21.25	10			52	本郷 貴之	相模原		17	21.70	3	21.60	5
18	若松 廉人	磯子	B	1	21.70	4	21.70	4	53	兜森 晴斗	上鶴間	D	1	20.95	10		
19	吉田 瑞喜	法政二		2	21.60	5	21.50	5	54	本村 俊介	光明学園		2	21.45	5	21.45	5
20	佐々木 絃人	横浜立野		3	21.35	8			55	勝呂 亮太	相模原		3	21.30	6	20.95	6
21	倉田 直	逗子開成		4	21.05	12			56	福岡 慶	麻溝台		4	20.70	14		
22	藤田 雄大	森村学園		5	20.80	16			57	館 龍介	慶應藤沢		5	21.05	9		
23	水留 大成	山手学院		6	21.40	7			58	カムマニー リュウ	平塚工科		6	20.70	14		
24	並松 大輔	湘南学院		7	21.35	8			59	齋藤 友気	横須賀工		7	20.90	11		
25	別所 勇哉	慶應義塾		8	21.45	6	21.30	6	60	笠井 鍊	法政二		8	21.50	4	21.65	3
26	八島 尚太郎	相洋		9	21.35	8			61	飯田 武志	横浜立野		9	21.15	8		
27	宮内 啓伍	川崎工科		10	20.95	15			62	浅野 海斗	磯子		10	21.60	3	21.65	2
28	五斗田 辰丸	相模原		11	21.85	3	21.80	3	63	安達 晶平	森村学園		11	20.40	16		
29	伊藤 青葉	上鶴間		12	20.65	17			64	原田 泰地	逗子開成		12	21.25	7		
30	清水 優伸	麻溝台		13	20.40	18			65	宇山 翔斗	相洋		13	20.90	11		
31	星山 薫	横浜創学		14	22.05	2	21.95	2	66	片山 健	慶應義塾		14	21.70	2	21.50	4
32	志賀 竣介	平塚工科		15	21.30	11			67	徳田 雅也	横浜創学		15	22.05	1	21.90	1
33	保多 航洋	慶應藤沢		16	21.00	14			68	石川 凜葵	横浜緑園		16	20.00	17		
34	江口 尚吾	光明学園		17	22.15	1	22.20	1	69	池田 聖人	湘南学院		17	20.75	13		
35	下里 亮太	横須賀工		18	21.05	12											

# 男子個人形競技 決勝トーナメント

平成30年度インターハイ予選大会  
平成30年6月17日(日)

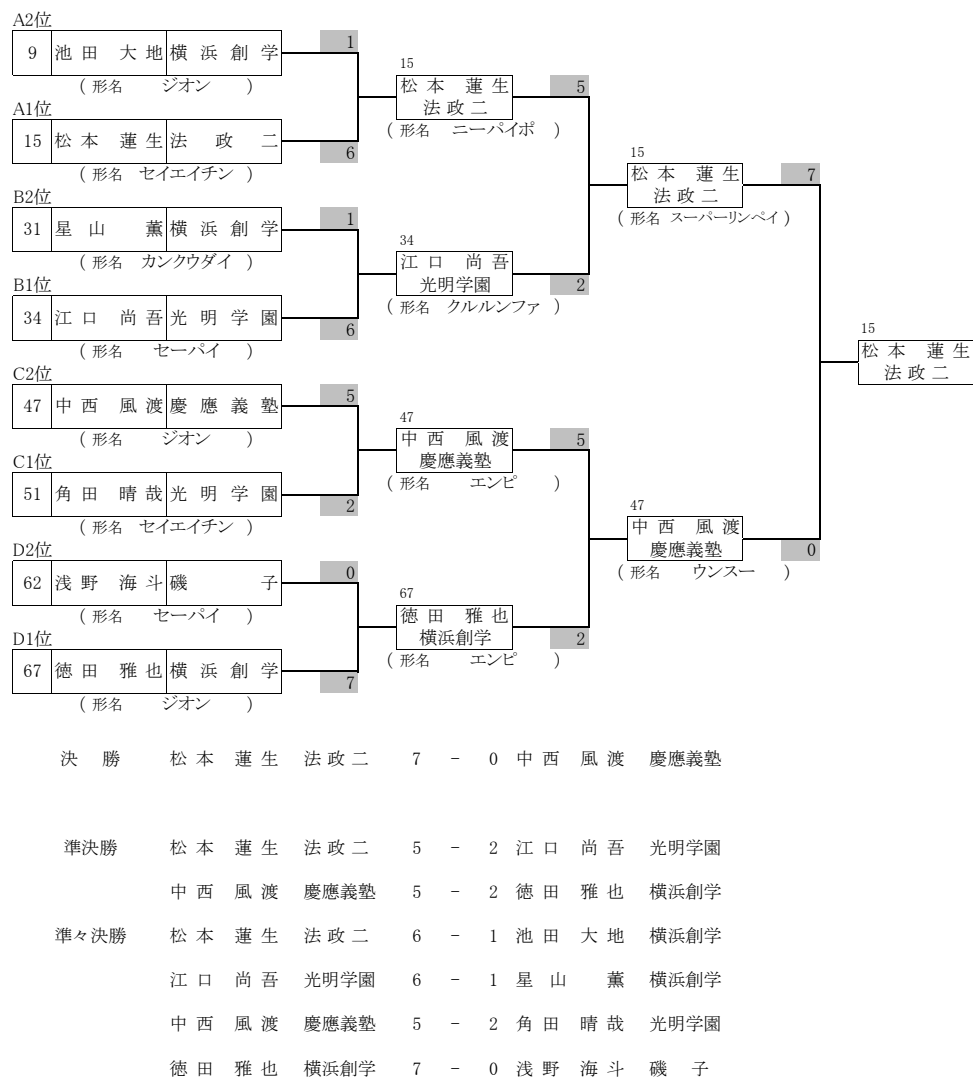

優勝	法政大学第二高等学校	松本 蓮生
準優勝	慶應義塾高等学校	中西 風渡
3位	光明学園 相模原高等学校	江口 尚吾
3位	横浜創学館高等学校	徳田 雅也
5位	横浜創学館高等学校	池田 大地
5位	横浜創学館高等学校	星山 薫
5位	光明学園 相模原高等学校	角田 晴哉
5位	県立磯子高等学校	浅野 海斗

# 女子団体組手競技の部

平成30年度インターハイ予選大会  
平成30年6月17日(日)

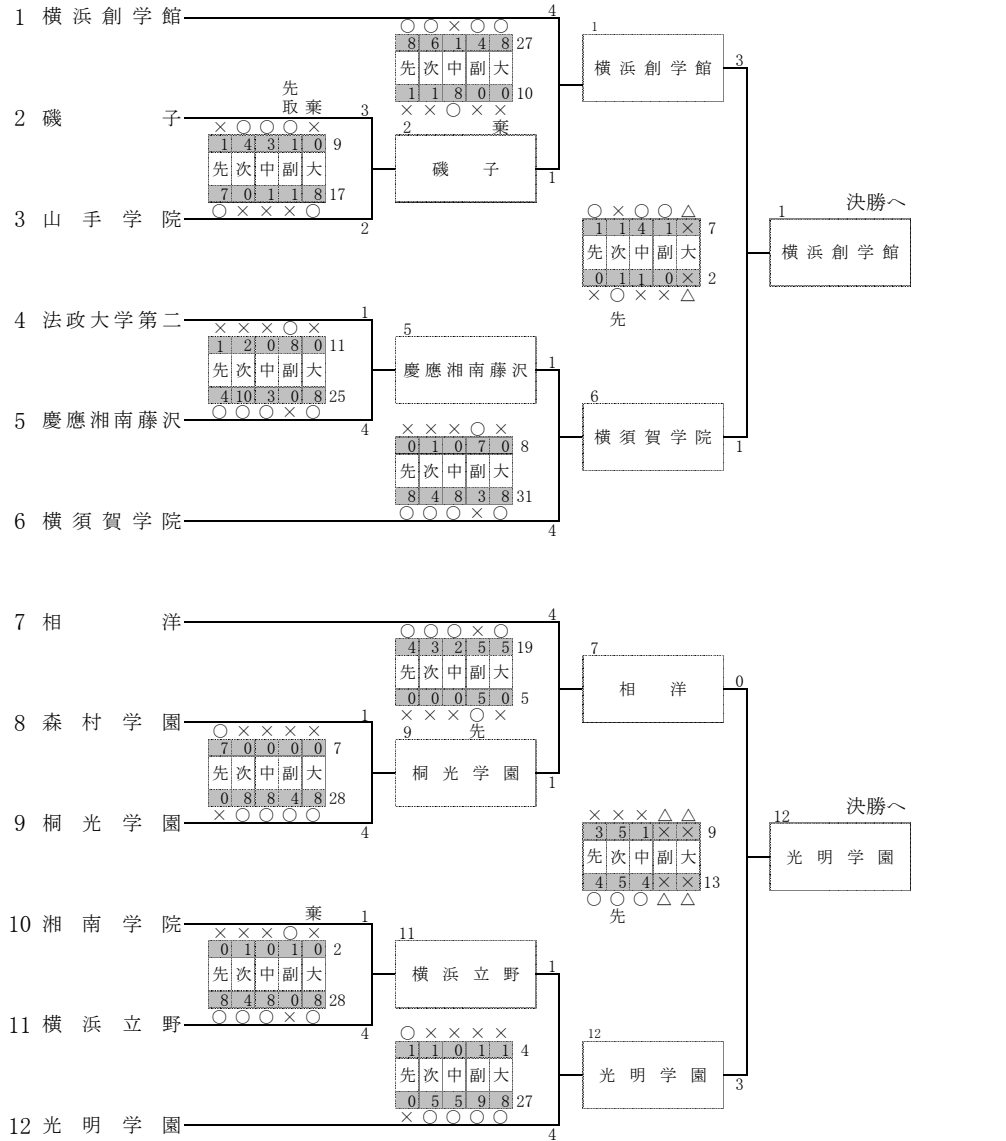

# 女子団体組手競技決勝

平成30年度インターハイ予選大会  
平成30年6月17日(日)

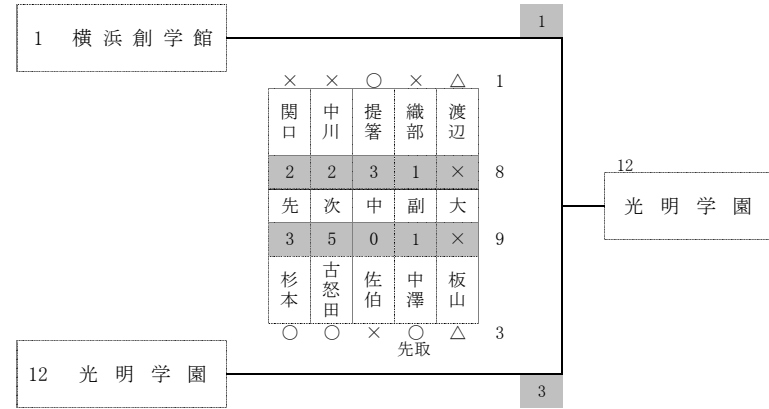

決勝 光明学園 3 - 1 横浜創学館

先鋒	杉本	3	-	2	関口
次鋒	古怒田	5	-	2	中川
中堅	佐伯	0	-	3	提箸
副将	中澤	1	-	1	織部
大将	板山	×	-	×	渡辺

準決勝 横浜創学館 3 - 1 横須賀学院

光明学園 3 - 0 相洋

準々決勝 横浜創学館 4 - 1 磯子

横須賀学院 4 - 1 慶應湘南藤沢

相洋 4 - 1 桐光学園

光明学園 4 - 1 横浜立野

優勝	光明学園 相模原高等学校	…2年ぶり 13回目
準優勝	横浜創学館高等学校	
3位	横須賀学院高等学校	
3位	相洋高等学校	
5位	県立磯子高等学校	
5位	慶應義塾湘南藤沢高等部	
5位	桐光学園高等学校	
5位	県立横浜立野高等学校	

男子団体組手競技の部①

平成30年度インターハイ予選大会  
平成30年6月17日(日)

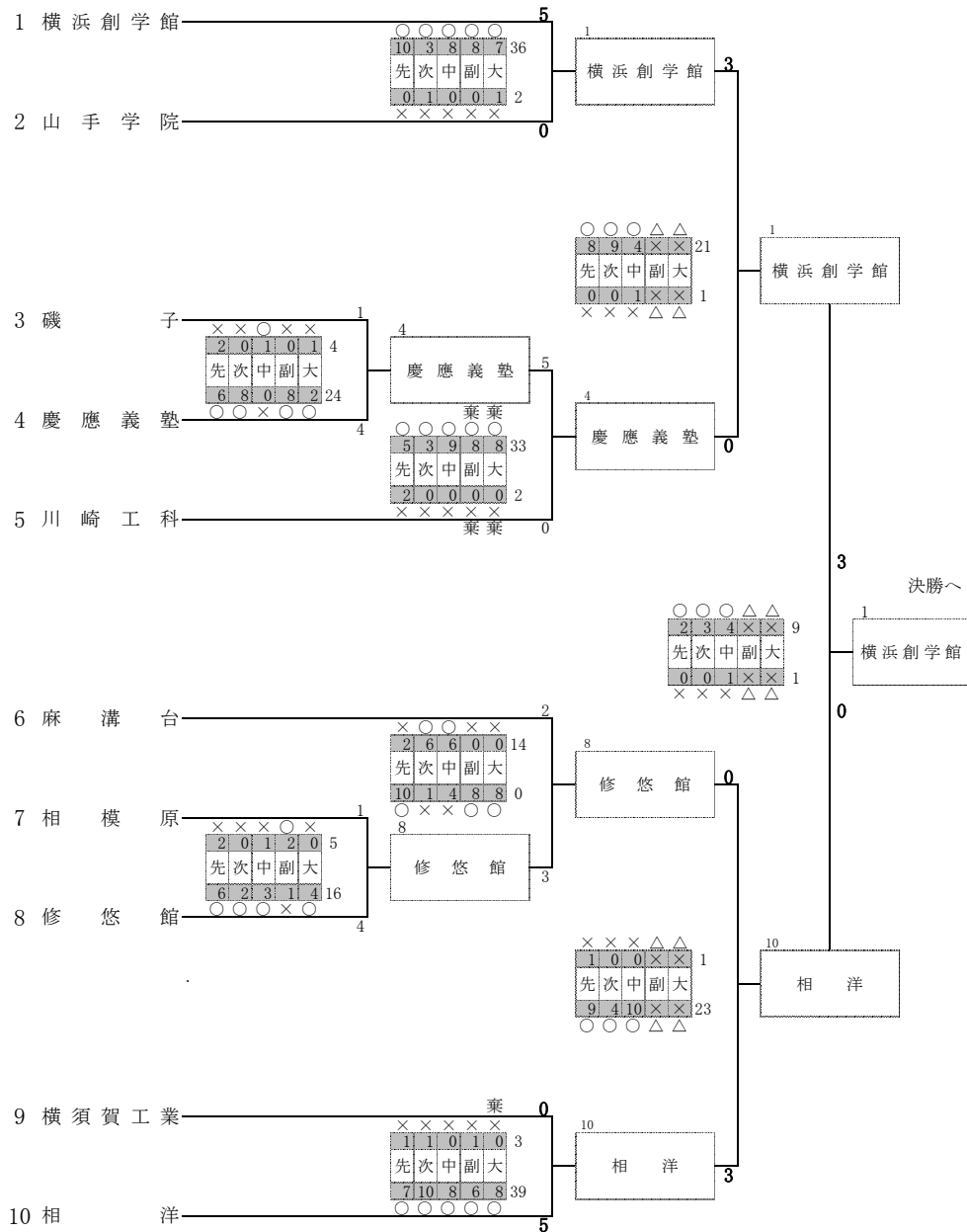

男子団体組手 1

男子団体組手競技の部②

平成30年度インターハイ予選大会  
平成30年6月17日(日)

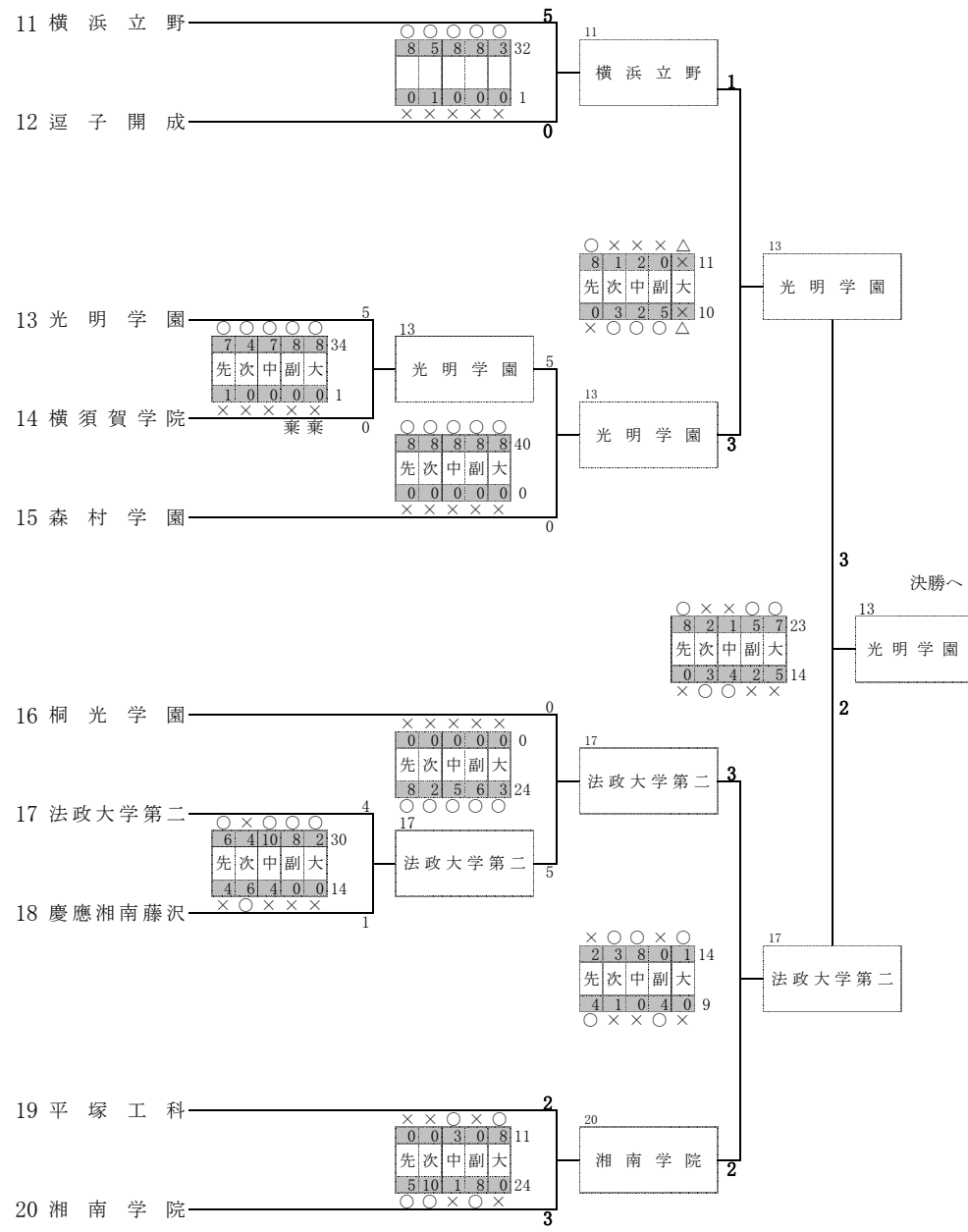

男子団体組手 2

男子団体組手競技決勝

平成30年度インターハイ予選大会  
平成30年6月17日(日)

1 横浜創学館						3
	○	○	○	△	△	3
	川島	石合	宍戸	大島	星山	18
	6	8	4	×	×	
	先	次	中	副	大	0
	0	0	0	×	×	
	本村	蝦名	小林	行田	茂木	0
	×	×	×	△	△	
13 光明学園						0

決勝 横浜創学館 3 — 0 光明学園

先鋒	川島	6	—	0	本村
次鋒	石合	8	—	0	蝦名
中堅	宍戸	4	—	0	小林
副将	大島	×	—	×	行田
大将	星山	×	—	×	茂木

準決勝 横浜創学館 3 — 0 相洋

光明学園 3 — 2 法政大学第二

準々決勝 横浜創学館 3 — 0 慶應義塾

相洋 3 — 0 修悠館

光明学園 3 — 1 横浜立野

法政大学第二 3 — 2 湘南学院

優勝	横浜創学館高等学校	… 14年連続 14 回目
準優勝	光明学園相模原高等学校	
3位	相洋高等学校	
3位	法政大学第二高等学校	
5位	慶應義塾高等学校	
5位	県立横浜修悠館高等学校横須賀	
5位	県立横浜立野高等学校	
5位	湘南学院高等学校	